

Είναι ξεκάθαρο ότι στο πλαίσιο της παρουσίας ενός έργου, προσπαθούμε να πετύχουμε ένα είδος επικοινωνίας, μια σχέση ισοτιμη όπου ο κάθε άνθρωπος διατηρεί την αυτονομία του, ελεύθερος μέσα στην επιλογή και τις αποφάσεις του. Από τη μια, έχει μεγάλη σημασία η πρόθεση, ο λόγος και ο τρόπος που κάποιος έρχεται να συμμετάσχει κάπου. Από την άλλη, είναι σημαντικό αν αυτό που θα συναντήσει ανατρέπει την ενδεχόμενη πρόθεσή του για κατανάλωση επικοινωνίας και θεαμάτων. Γι' αυτό η παρουσίαση του έργου -ξεκαθαρίζουμε με κάποια χρήσιμη εμμονή στο συγκεκριμένο- πρέπει να πλαισιώνεται από κάθε είδους υλικό που θα διευκολύνει την επικοινωνία ή έστω θα ξεκαθαρίζει ότι αυτό είναι το αρχικό ανατρεπτικό ζητούμενο: να μην είναι ο καθένας στον κόσμο του. Το πρόβλημα στα δίπολα του προσκαλούντος και του προσκαλούμενου, του οικοδεσπότη και του φιλοξενούμενου ή του πομπού και του δέκτη βρίσκεται στο πόσο κατοχυρώνεται και παγιώνεται αυτή η σχέση μέσα στην όλη διαδικασία. Εν τέλει, το να ξεπεραστεί η σχέση πομπού-δέκτη δεν είναι ζήτημα του ενός από τους δύο πόλους. Επομένως, δεν μπορεί να οδηγήσει τη σχέση σε θετική κατεύθυνση ο ένας από τους δύο, αλλά και οι δύο μαζί.

Η μεσολάβηση του εμπορεύματος και του θεάματος στις ανθρώπινες σχέσεις συγγενεύει με τις επιτυχίες της εξατομίκευσης και του ολοκληρωτισμού. Απέναντι σ' αυτές τις όχι τυχαίες 'εκλεκτικές συγγένειες', ο δικός μας τρόπος απέχει πολύ, ή τουλάχιστον παλεύουμε να απέχει πολύ από την αυταρέσκεια του εκκωφαντικού. Η τέχνη δεν μπορεί να είναι τίποτα από μόνη της, όπως δεν μπορεί να είναι τίποτα από μόνος του ένας τόπος ή μια δήλωση παρουσίας. Οι ιδανικοί τόποι για συναντήσεις προϋποθέτουν αμοιβαία αναγνώριση, διάθεση και θέληση για συνεύρεση και σύμπραξη. Είναι τόποι ανίχνευσης και υπονόμησης ατομικών ή συλλογικών αισθημάτων αυτάρκειας ή επιβεβαίωσης. Εγείρουν χειρονομίες που εκφέρουν ανατροπές ανάμεσα στο Εγώ και στο Εσύ. Προϋποθέτουν και έχουν ως σκοπό την αναδημιουργία των σχέσεων στη βάση της κατάρτησης κάθε διαχωρισμού. Αναζητούν τη γενίκευση της ελευθερίας και της συμμετοχής έξω από λογικές συμβιβασμού, αντίδρασης ή συναίνεσης. Προωθούν την ανατροπή και τη ρήξη με κάθε είδους μεσολάβηση (εμπορεύματα-φετίχ, σπόνσορες, κόμματα, ιεραρχίες, θεαματικούς όρους) ενάντια σε κώδικες ή χειρονομίες αυτοθυσίας ή χειραγώγησης.

## Αυτοοργάνωση

Σε μια γενικευτική αναφορά, οι περισσότεροι κοινωνικοί χώροι, όταν θέλουν να πετύχουν τους στόχους τους, επιλέγουν τη συγκρότησή τους σε μηχανισμούς που διεκδικούν την ένταξή τους στον αντίστοιχο χώρο ανταγωνισμού. Οι μηχανισμοί αυτοί βασίζονται στην ιεραρχική τους οργάνωση και ιεραρχούνται κι αυτοί με τη σειρά τους, παίρνοντας τη θέση τους σε μια αντίστοιχα οργανωμένη κοινωνική κλίμακα. Ομάδες συμφερόντων απέναντι και μέσα στον κρατικό μηχανισμό, εταιρείες, κόμματα και μαζικοί φορείς, εκκλησίες και αθλητικοί σύλλογοι. Η ιεραρχία δεν είναι τίποτε άλλο πέρα από κλίμακα κύρους των κοινωνικών διαχωρισμών, μονοδιάστατος κώδικας αποτελεσματικής λειτουργίας και οργανωτικότητας ατόμων και μηχανισμών για την απολαβή των κερδών και των προνομίων μιας θλιβερής ανταγωνιστικής κοινωνίας.

Στον αντίποδα αυτής της φιλοσοφίας, για τα απελευθερωτικά εγχειρήματα που χαρακτηρίζονται από μια στάση ζωής που δεν μιλάει απλώς την επανάσταση, αλλά την προωθεί, η καταστροφή της ιεραρχίας αποτελεί το πρώτο οργανωτικό μέλημα. Η αυτοοργάνωση που πραγματώνεται από την καταστροφή των ρόλων και τη δεδομένη ισοτιμία μεταξύ όσων λειτουργούν το εγχείρημα, έρχεται να επαναπροσδιορίσει τις συλλογικές σχέσεις με όρους ελευθερίας και να αντιταχθεί σε κάθε ιεραρχημένο μηχανισμό. Η έφεση, η ικανότητα, η προσωπικότητα, όλα όσα συνιστούν τη μοναδικότητα των ατόμων, όχι μόνο γίνου-

ρωση της δράσης ενάντια στο κράτος και τα αφεντικά. Η αντιθεσμική δράση είναι το πεδίο που επιβεβαιώνει το Όλον του αντιεξουσιαστικού αγώνα. Ενός αγώνα που στην αντίθετη περίπτωση θα περιοριζόταν είτε σε έναν αντικρατισμό και αντιοικονομισμό με γενικευτικές και ελλιπείς απαντήσεις για τις άλλες 'μικρότερες' δομές εξουσίας, είτε σε μια μάχη ανάλωσης με τις διάχυτες εξουσίες της καθημερινότητας που θα άφηνε ανέγγιχτα κράτος και αφεντικά.

Θεωρώντας ότι σύγχρονος στόχος της Κυριαρχίας είναι η δόμηση του παγκόσμιου Οικονομικού Ιδιωτεύοντος ανθρώπου μέσα από τα επιτεύγματα μιας θεαματικής διαδικασίας πλασματικών διαχωρισμών, κι ότι οι θεσμοί συγκροτούνται μέσα απ' αυτήν τη διαδικασία γι' αυτόν το συγκεκριμένο στόχο, επιλέξαμε μια συγκεκριμένη προσέγγιση της αντιθεσμικής δράσης. Το μπλοκάρισμα της κυκλοφορίας των εμπορευμάτων στις ανθρώπινες συνειδήσεις και η κατάρτησης των διαχωρισμών κάθε είδους (που σημαίνει και κατάρτησης των διαμεσολαβητικών μηχανισμών) έχουν μια ανεκτίμητη δυναμική στο να εισάγουν ανατρεπτικά κριτήρια με αναφορά στην καθημερινότητα και να αποδομήσουν και εκτρέψουν συγκεκριμένες κυριαρχικές επιλογές. Επιπλέον, επιλογή μας σ' αυτήν την κατεύθυνση της αντιθεσμικής δράσης, είναι η απελευθέρωση όλων των δημιουργικών ικανοτήτων, στον αντίποδα της 'αστικής τέχνης' όχι μόνο ως μέσο αλλά και ως σκοπός. Αξιοποιώντας κάθε μας δυνατότητα για την κατάκτηση της ελευθερίας, απελευθερώνουμε και τις ίδιες μας τις δυνατότητες.

## Για τη γλώσσα, τις λέξεις, τις έννοιες και την ουσία τους

Η γλώσσα είναι το κυρίαρχο εργαλείο της επικοινωνίας μεταξύ των ανθρώπων. Η διάρθρωσή της αντανάκλα την ιστορία της κάθε κοινωνίας. Έτσι είναι -και γίνεται διαρκώς- ένα βασικό επικοινωνιακό πεδίο, το οποίο η Κυριαρχία προσπαθεί να χειραγωγήσει για τα συμφέροντά της, ενώ η κοινωνία προσπαθεί να το κρατήσει ζωντανό κι ελεύθερο. Η γλώσσα είναι ένα ακόμη πεδίο του κοινωνικού ανταγωνισμού.

Με δεδομένη την τάση της Κυριαρχίας να αφομοιώνει κάθε αντίθετη της αντίληψη, λόγο ή πράξη, αντιμετωπίζουμε κατ' αρχάς σημασίες και περιεχόμενα λέξεων και εννοιών που αναπαράγουν αυτόν ακριβώς τον εναγκαλισμό τους από την Εξουσία. Θεωρούμε ότι η ενεργητική αποκατάσταση της γλώσσας είναι απαραίτητη για τη διατήρηση και όξυνση των κοινωνικών αντιθέσεων. Καθώς προσδιορίζουμε τους δικούς μας όρους και προτάσσουμε και διεκδικούμε τους δικούς μας τρόπους στον αγώνα για την κατάκτηση της ελευθερίας, κάθε λέξη, κάθε έννοια, κάθε δημιουργία ή λειτουργία που είναι (προσδι)ορισμένη και φορτισμένη με κυριαρχικούς όρους, επιδέχεται κριτική και αποδίδεται με τρόπο που να εξυπηρετεί τον κοινωνικό αγώνα ενάντια στη χειραγώγηση της επικοινωνίας από την Εξουσία.

Έτσι, στην προσπάθεια να επεξεργαστούμε την υπόθεση της τέχνης και της δημιουργίας, δεν μπορούμε να αντιμετωπίσουμε αυτές τις τόσο καθοριστικές λέξεις έξω από τη σφαίρα του κοινωνικού ανταγωνισμού και της ιστορικότητάς του. Το περιεχόμενο του όρου 'τέχνη' έχει αλλάξει μέσα στους αιώνες. Είναι αδύνατο να αποκαταστήσουμε ένα οικουμενικό και διϊστορικό περιεχόμενο της λέξης 'τέχνη' ως έννοιας που είναι κάπου φυλακισμένη κι εμείς ερχόμαστε να την απελευθερώσουμε. Ο όρος 'τέχνη' σήμερα δεν μπορεί να έχει άλλο περιεχόμενο από αυτό που της δίνει εδώ και 200 περίπου χρόνια ο αστικός πολιτισμός: αυτό της αστικής τέχνης. Αυτής της κοινωνικά διαχωρισμένης δραστηριότητας, που είναι αδύνατο να την επικαλεστούμε χωρίς επικοινωνιακούς ακροβατισμούς. Ωστόσο, χρειάζεται να προσεγγίζουμε αυτή τη δραστηριότητα και την κοινωνική της διάσταση στο



όνομα μιας καταλυτικής διεξοδικής επικοινωνίας.

## Από την 'τέχνη' στην τέχνη και τη δημιουργία

Στα πλαίσια του αστικού πολιτισμού, η τέχνη είναι μια κατακερματισμένη ανθρώπινη δραστηριότητα σε μια διαχωρισμένη κοινωνική σφαίρα. Αφορά ιδιαίτερους κώδικες, καλλιεργημένες ικανότητες, επαγγελματικό καθεστώς, επιτηδευμένα μαγαζιά, ψαγμένες προθήκες, μελέτη αγοράς και προώθησης των έργων-προϊόντων, ξεχωριστό υπουργείο ελέγχου και διαχείρισης. Η 'τέχνη' έτσι πλαισιώνει έννοιες, ρόλους και καταστάσεις που πραγματώνουν κι εξαντλούν την ουσία τους στα όρια που θέτουν θεσμιτισμένες πραγματικότητες, εξουσιαστικές αντιλήψεις και εμπορευματικές λογικές. Μέγαρα μουσικής και γκαλερί, μαϊκήνες και επαγγελματίες καλλιτέχνες, δημοπρασίες και πολυχώροι διασκέδασης, συνιστούν τον κόσμο της τέχνης και της διανόησης.

Με μία απελευθερωτική προσέγγιση, η τέχνη δεν μπορεί παρά να συνθέτει μία ακόμη έκφανση και δραστηριότητα της καθημερινής ζωής, με τα βιώματα και τις προσδοκίες που τη χαρακτηρίζουν, την πραγματικότητα και το φαντασιακό της περιεχόμενο. Η τέχνη αυτή διαχέεται σε κάθε στιγμή, ακολουθώντας, εκτονώνοντας και απελευθερώνοντας τη σχέση του ανθρώπου με όσα του συμβαίνουν και όσα προκαλεί. Προσπαθεί με τους τρόπους της να ελαχιστοποιήσει χρονικά την απόσταση του ονειρού από την πραγματικότητα στην καθημερινή πράξη. Κατεργαζόμεστε έτσι μια τέχνη στη βάση της ολότητας της καθημερινής ζωής και επομένως στην προοπτική της κατάργησης κάθε διαχωρισμού.

Αντιλαμβανόμεστε αρχικά την τέχνη ως τη διαδικασία με την οποία ένας άνθρωπος παράγει κάτι προσπαθώντας να διατυπώσει τις σκέψεις ή τις συναισθήσεις του. Μέσα από μια καθημερινή ανάλυση της έκφρασης, όπου ο άνθρωπος άλλοτε αναπαράγει άκριτα κώδικες και συμπεριφορές κι άλλοτε απαξιώνει κάθε επικοινωνία, ανακαλύπτει ότι μπορεί να ξεδιαλέγει στιγμές και να εκφράζει με το δικό του μοναδικό τρόπο αυτά που σκέφτεται και αισθάνεται. Η συνείδηση αυτών των στιγμών και η συγκρότησή τους σε μία συνολική στάση επικοινωνίας είναι το σημείο αναφοράς της τέχνης του. Από τη στιγμή που η συνείδησή αυτή βασίζεται σε μία διαφημιζόμενη χαρισματικότητα, μια ακαδημαϊκή καλλιέργεια, μια επαγγελματική καριέρα, μια ματαιόδοξη φήμη ή μια κοινωνική επιβεβαίωση, τότε κατοχυρώνεται ένας καταλυτικός διαχωρισμός και αρθρώνεται η δομή της κατεστημένης αστικής τέχνης.

Ο κυρίαρχος πολιτισμός κατορθώνει να κρατάει σε ομηρία τη δημιουργικότητα, είτε αυτή εμπνέεται από τις δομές του είτε τις αγνοεί. Ο καλλιτέχνης που εξυπηρετεί είτε την ισχύ του συστήματος, είτε το ναρκισσιστικό του κυνισμό, είτε την κομματική 'ανιδιοτέλεια', είτε την ανθρωπιστική 'αντίσταση του κόσμου της διανόησης', η εναλλακτική σκηνή που τελικά εδραιώνεται σε αντιδιαστολή με τον κυρίαρχο κομφορμισμό, κάθε επαναστατικός στίχος που περιορίζεται στην ένταση της μορφής προσπερνώντας την κοινωνική σχέση που τη χρησιμοποιεί, την ιεροποιεί ή την αφομοιώνει, ο επαγγελματίας δημιουργός που χρωστά την αλαζονεία της μοναδικότητάς του στο διαχωρισμένο χώρο της τέχνης, προϋποθέτει και απαιτεί την εξουσιαστική κάλυψη και αποδοχή.

Γνωρίζουμε ότι οι μορφικές ή αισθητικές 'επαναστάσεις', αν και γίνονται αντιληπτές κατά κόρον από κλειστούς κύκλους, μπορούν να εκφράσουν την ένταση και την έκταση μιας κοινωνικής κινητικότητας. Αλλά τα 'κύρια ρεύματα' ή η 'αιρετικότητα' μιας τέχνης αυλικών μπορούν να αφορούν μόνο τους εαυτούς τους ή ένα μέρος της Αυλής. Για το καταπιεσμένο πλήθος, όλοι οι αυλικοί ήταν ανέκαθεν κατά κάποιο τρόπο γελωτοποιοί.

χνες με το κοινό σε οριοθετημένους χώρους, εταιρείες χορηγών, σεκιουριτάδες, δημοσιογράφους, δισκογραφικούς παραγωγούς και διαφημιστές, αστυνομικά μέτρα και αποκλεισμένους από το χώρο της συναυλίας -όσους δεν κατάφεραν να εξασφαλίσουν το 'μαγικό χαρτάκι'-, συμπεριφορές και ντύσιμο ανάλογο με το στυλ της μουσικής και κυρίως με τον τρόπο προώθησης που έχει επιλέξει η εταιρεία στην οποία ανήκει το γκρουπ-εμπόρευμα, τηλεοπτικές κάμερες και μια άμορφη μάζα σπαδών-ακροατηρίου.

Η ύπαρξη αυτών των χαρακτηριστικών στην ουσία κατοχυρώνει τους θεαματικούς όρους ως αυτονόητους, αφού τους έχει αναδείξει και τους έχει επιβάλλει ως κυρίαρχους και μοναδικούς εκ των προτέρων. Φτηνά ή ακριβά προϊόντα της θεαματικής διαδικασίας συναντιούνται στον ένα ή τον άλλο βαθμό σε κάθε μορφής εμπορευματική δημιουργία. Έτσι, ακόμη και σε περιπτώσεις που κάποια από τα χαρακτηριστικά αυτά λείπουν, ο τρόπος λειτουργίας δεν ανατρέπεται. Η υιοθέτηση μιας αισθητικής στάσης που εναντιώνεται στην αναπαραγωγή της εικόνας και του ύφους, ακόμη και στην πιο ανατρεπτική της έμπνευση, επιφυλάσσει διακριτούς ρόλους ανάμεσα σε καλλιτέχνη και κοινό, αφού πραγματώνεται στον κοινωνικά διαχωρισμένο κι εξειδικευμένο χώρο της σκηνής, αντί για τον πραγματικό, καθημερινό χώρο και χρόνο.

## Ιδανικοί τόποι για συναντήσεις

Υπάρχει η αντίληψη ότι 'ένα έργο μιλάει από μόνο του' χωρίς να χρειάζεται επεξηγηματικά ή περιφρουρητικά συνοδευτικά διαπιστευτήρια. Σήμερα όμως, που η 'ανατροπή' είναι ένα είδος καλλιτεχνικής μόδας που μπορεί να πρεσβεύει όση επιθετική επαναστατικότητα θέλει αρκεί να εκτυλίσσεται στο διαχωρισμένο χώρο της τέχνης, η ανατρεπτικότητα ενός έργου δοκιμάζεται απαραίτητα και μέσα από τη διαχείρησή του. Ένα έργο από μόνο του είναι ικανό για όλα εκτός από το να υποκαταστήσει την πραγματικότητα. Κατά τα άλλα, το έργο επιπίπτει (ή εκπίπτει) σε μια (καλοπρωαίρετη) 'διαφημιστική λογική' που θα χρειαστεί οπωσδήποτε και την επιβεβαίωση της πραγματικότητας. Ο λόγος που θα συνοδεύει την παρουσίασή του και οι πρακτικές που θα επιλέγονται κάθε φορά για να το περιβάλλουν (τα οποία μπορεί να είναι όχι απλώς συνοδευτικά του έργου αλλά και αυτόνομα) προωθούν συνολικότερα την ανατρεπτική αντίληψη. Αν και κάθε 'συνοδευτικό διαπιστευτήριο ανατρεπτικότητας' μπορεί να λείπει, όταν απαντούνται στην πράξη η επιλογή του έργου, ο χώρος παρουσίασης, ο χρόνος και η ιστορικότητα του εγχειρήματος κι εξηγούνται οι λόγοι κατάργησης της διαχωρισμών, της εμπορευματικής λογικής και κάθε διαμεσολαβημένης σχέσης. Αν αυτό μπορεί να συμβεί, απαιτεί μια έμπνευση που δεν μας έχει συναντήσει ακόμη.

Την εποχή που το κοινό καταναλώνει τα πάντα, γιατί να γλιτώσει η επικοινωνία από τους καταναλωτικούς όρους; Η κατανάλωση επικοινωνίας ωστόσο είναι σχήμα οξύμωρο. Η έννοια της κατανάλωσης είναι συνυφασμένη με όρους οικονομίας, καθώς συνδέεται με τη συνείδηση της εξέλιξης μιας συναλλαγής και του ελέγχου της: προϋποθέτει ένα (αρχικό) μέγεθος που φθερίεται και εξαντλείται στη διάρκεια μιας κοινωνικής διαδικασίας. Πρόκειται για μια απώλεια που αντιστρέφεται και παρουσιάζεται ως θετική χάρη στην παθολογία των εμπορευματικών σχέσεων και την ψυχολογία της εκτόνωσης. Η έννοια της επικοινωνίας δεν χαρακτηρίζεται απαραίτητα από την αντίληψη ενός διαπροσωπικού νταραβερίου, αν και μπορεί να ιδωθεί έτσι στα πλαίσια της αλλοτρίωσης του οικονομικού και ιδιωτεύοντος ανθρώπου που προωθείται ως κοινωνικό πρότυπο. Δεν προϋποθέτει ωστόσο αρχικά μεγέθη και χαρακτηρίζεται μόνο από θετικότητα, ειδάλλως ακυρώνεται και δεν χρησιμοποιείται καν.



Τα πράγματα θα ήταν πολύ απλά αν ήταν ξεκάθαρα διαχωρισμένα: από τη μία η εξουσία, από την άλλη εμείς. Από τη μία κοινοβούλια, εργοστάσια, στρατοί, αστυνομίες και πολεοδομίες, (κράτος και αφεντικά), από την άλλη οι προσωπικές και κοινωνικές ελευθερίες. Από τη μία η βία της επιβολής, από την άλλη οι συνειδήσεις, οι αντιστάσεις, οι αγώνες.

Καιρό πριν, η κυριαρχία κατάλαβε ότι το κόλπο της βίαιης επιβολής έχει τελικά μειωμένα ποσοστά επιτυχίας και αποτελεσματικότητας, πέραν του ότι οδηγεί με μαθηματική ακρίβεια στην εξίσου βίαιη ανατροπή της. Όπως έχει αποδειχτεί σε κάθε σχολείο κάθε είδους και εποχής, η πειθαρχία, όταν επιβάλλεται εξωτερικά, προκαλεί την ανυπακοή, όταν αντίθετα ενσωματώνεται σε μία επιμελώς διαμορφωμένη κοινωνική συνείδηση, αναπαράγεται χωρίς κανενός είδους επιβολή. Σχέδιο ύπουλο και καθαρό, αποτελεσματικό και κυρίως κοινωνικά αποδεκτό. Η κυριαρχία γλίτωσε το κεφάλι της κερδίζοντας την κοινωνική της νομιμοποίηση και συγχρόνως κατάφερε να θολώσει τα νερά. Χάρη σε μια κοινωνία που αυτό έμαθε να βλέπει και δεν θέλει να δει κάτι άλλο, η αντιπροσωπευτική δημοκρατία έγινε η πιο δίκαιη πολιτική δομή και ο καπιταλισμός η μόνη ρεαλιστική οικονομική και παραγωγική πρόταση.

Η αντιπροσωπευτική δημοκρατία και ο καπιταλισμός δίνουν στην κυριαρχία τα προσχήματα που χρειάζεται για την εδραίωση της νομιμοποίησής της, επιτυγχάνοντας ή προσδοκώντας τη συναίνεση και την 'κοινωνική ειρήνη'. Με τον τρόπο που ενσωμάτωσαν τους προκαπιταλιστικούς θεσμούς και τους εμπλούτισαν με το 'πνεύμα' τους, διεκδίκησαν την πρόσβαση και στην παραμικρή λεπτομέρεια. Οι θεσμοί, αποκεντρωμένες νομικές, πολιτικές και ιδεολογικές δομές εξουσίας, καταφέρνουν να μεταφέρουν την εντολή μέχρι την πιο μικρή στιγμή, το ελάχιστο εκατοστό του χώρου της καθημερινότητας των υπηκόων, και μάλιστα χωρίς η εντολή να γίνεται αντιληπτή ως τέτοια. Κάθε ανάγκη και επιθυμία ικανοποιείται μόνο μέσα σε συγκεκριμένα θεσμικά πλαίσια νόμων και ηθικής που προηγούνται της βούλησης και την καθορίζουν. Όχι ότι φαίνεται ποιος διατάσσει και ποιος υπακούει, ποιος ελέγχει και ποιος ελέγχεται. Ο θεσμικός κώδικας εξουσίας είναι κοινωνικά διάχυτος, καθώς διαμεσολαβεί στις ανθρώπινες σχέσεις και τις διαμορφώνει ανάλογα, έτσι ώστε να κατευθυνθούν προς τα συμφέροντα της θεσμισμένης εξουσίας. Ο οικογενειάρχης που δουλεύει σκληρά για να προσφέρει στα παιδιά του όλα τα αγαθά του καταναλωτικού παραδείσου ή ο εργένης καριερίστας που γλεντά την ανεξαρτησία του, η επιχειρηματίας που επιβιώνει στον κόσμο των αντρών ή η νοικοκυρά που θυσιάζει τον εαυτό της στη φροντίδα των άλλων, η μαθήτρια που εξαντλείται στη συσσώρευση πληροφορίας χωρίς να ξέρει το γιατί και ο πιτσιρικάς που δουλεύει όλη την εβδομάδα περιμένοντας το σαββατοκύριακο, αποτελούν απλώς διαφορετικές πλευρές της ίδιας εικόνας. Οι εξουσιαστικές επιλογές εδραιώνονται μέσα από προκατασκευασμένες εικόνες κοινωνικής καταξίωσης και ευημερίας, ενώ η θεαματική διαδικασία επιταχύνει την ενσωμάτωση κάθε φαινομενικά αποκλίνουσας συμπεριφοράς, κατηγοριοποιώντας την, χαρακτηρίζοντάς την και συνδέοντάς την με συγκεκριμένες καταναλωτικές επιλογές. Όσο 'ανατρεπτική' κι αν είναι κάποια τάση ή συμπεριφορά, μπορεί να εξαντληθεί στο ντύσιμο, στο χτένισμα, στη μετά-οχτάωρο ζωή. Μπορείς να βρεις το μαγαζί που την πουλάει και να την αγοράσεις ολοκληρωμένη, χωρίς να διακινδυνεύσεις την κοινωνική απαξίωση. Έτσι η όποια ανατρεπτικότητα εξουδετερώνεται, παρέχοντας συγχρόνως στην κυριαρχία τη συνεχή ανανέωσή της.

Όπως και να ερμηνεύσουμε τους θεσμούς, η αναγκαιότητα της εκτροπής τους είναι αναμφισβήτητη, σημείο αναφοράς στην επανάσταση της καθημερινής ζωής και ολοκλή-

νται αποδεκτά, αλλά κρίνονται απαραίτητα και καλλιεργούνται μέσα στις συλλογικές διαδικασίες. Η μοναδικότητα των ατόμων είναι απαραίτητη, όχι για την παγίωση του αντίστοιχου ρόλου, αλλά για την ισότιμη συνεισφορά που προσδιορίζεται κάθε φορά ανάλογα με τον συλλογικό στόχο. Έτσι, η παρουσία ή η απουσία κάποιου είναι αισθητή χωρίς ωστόσο να κρίνεται απαγορευτική για τη συλλογική δράση. Ο χώρος λόγου και πράξης του κάθε ανθρώπου σε ένα αυτοοργανωμένο απελευθερωτικό εγχείρημα είναι απεριόριστος, και μόνος του αποφασίζει αν θα τον χρησιμοποιήσει, σε αντίθεση με μια ιεραρχημένη οργάνωση όπου οι χώροι είναι οριοθετημένοι και η χρήση τους προαποφασισμένη.

Η Κυριαρχία, συνθιτισμένη να οικειοποιείται την όποια αποτελεσματικότητα των απελευθερωτικών αγώνων, δεν θα μπορούσε να μην οικειοποιηθεί στοιχεία αυτοοργάνωσης για να τα εντάξει στους μηχανισμούς παραγωγής και κατανάλωσης, παροχής υπηρεσιών, διασκέδασης αλλά και κοινωνικού ελέγχου, από τις 'οριζόντια οργανωμένες' μικρές και μεγάλες επιχειρήσεις, μέχρι τις μονάδες καταστολής και ελέγχου με αυτονομημένη επιχειρησιακή λειτουργία. Η αυτοοργάνωση όμως δεν είναι τρόπος οργάνωσης που μπορεί να υποκατασταθεί από κάποια περιορισμένα στοιχεία της. Τα 'αυτοοργανωμένα' εγχειρήματα της Κυριαρχίας τοποθετούνται έτσι κι αλλιώς στην κάθετη ιεραρχία κι έχουν το μερίδιό τους στο διαχωρισμένο κοινωνικό πεδίο. Η αυτοοργάνωση καταργείται όταν στόχος της είναι να περιορίζεται στην εσωτερική οργανωτική αυτόρκεια. Επιβεβαιώνει την απελευθερωτική της δυναμική όταν στόχος της είναι να ανοίγεται κοινωνικά και να μοιράζεται την οργανωτική της εμπειρία στην προοπτική της καταστροφής κάθε ιεραρχημένου μηχανισμού εκμετάλλευσης και καταπίεσης.

Τα αυτοοργανωμένα εγχειρήματα δεν νοείται να συμμαχούν ή να συμπράττουν με ιεραρχημένους κοινωνικούς και πολιτικούς μηχανισμούς ή με μέλη τέτοιων μηχανισμών. Η επιλογή ιεραρχημένης οργάνωσης είναι αντιθετική με την επιλογή της αυτοοργάνωσης, πόσο μάλλον στην προοπτική συνύπαρξής τους απέναντι σε οποιοδήποτε κοινό στόχο. Μια τέτοιου είδους παράδοση συνύπαρξη ακυρώνει κάθε έννοια αυτοοργάνωσης και εντάσσεται στις ελαστικές ικανότητες της αντίληψης της ιεραρχικής κοινωνικής οργάνωσης.

## Λειτουργία και στόχοι

Εδώ και δύο περίπου χρόνια λειτουργεί μια συνέλευση, συγκροτημένη από ανθρώπους που έχουν στο παρελθόν συμφωνήσει, συμπράξει και δοκιμαστεί στην κατεύθυνση της αντιεμπροσμηματικής και αντιθεαματικής δράσης. Αθήνα, Θεσσαλονίκη, Κέρκυρα, Αγρίνιο, μουσικά συγκροτήματα, θεατρική ομάδα, στέκια και άτομα έχουν διαμορφώσει αυτό το κείμενο θέσεων μέσα από αυτές ακριβώς τις συνελεύσεις. Έχουν ήδη μπει οι βάσεις για τη διαρκή παραγωγή άποψης γύρω από τα συγκεκριμένα ζητήματα. Με σημείο αναφοράς τη συνέλευση και μόνο, σκοπεύουμε να συνεχίσουμε με αποφάσεις για την οργάνωση της δράσης, τον κάθε φορά απολογισμό της, όπως επίσης και διαχειριστικά ζητήματα χώρων, χρόνων, οργάνωσης ταμείου και υποδομής. Η δυσκολία των γεωγραφικών αποστάσεων δεν έχει σταθεί μέχρι σήμερα εμπόδιο στη λειτουργικότητα των συνελεύσεων. Η επιθυμία μας να συμπράττουμε με τον μεγαλύτερο βαθμό του συλλογικού δεν αναγνωρίζει αποστάσεις.

Είναι δεδομένο ότι δεν εξαντλούμε τη δράση μας σ' αυτό το εγχείρημα. Επομένως, τα ζητήματα που επεξεργαζόμαστε εδώ, φυγόκεντρα συναντούν και συνδιαλέγονται με τις άλλες μας δραστηριότητες. Η επιλογή μας για μια συγκροτημένη αντιεμπροσμηματική και αντιθεαματική δράση δεν επιβεβαιώνεται μόνο στο χώρο όπου επεξεργαζόμαστε τις ιδιαίτερες αποχρώσεις της. Είχαμε επιλέξει την κατεύθυνση αυτής της δράσης πολύ πριν τη



### Λίγα λόγια για την έκδοση

Η αξιόλογη παράδοση που υπάρχει στην Πάτρα όσον αφορά αυτοοργανωμένα μουσικά σύνολα που στέκονταν και στέκονται μακριά και ενάντια από διαμεσολαβήσεις, εταιρείες και λοιπά σκατά σίγουρα δεν είναι κάτι μικρό. Ιδιαίτερα τη στιγμή που σε αυτήν οφείλεται η ύπαρξη δύο συλλογικοτήτων -ομάδα πολιτιστικής τρομοκρατίας porto patrasso & ομάδα αυτοοργανωμένης έκφρασης ΤΕΧΝΑΣΜΑ- οι οποίες καθημερινά διαμορφώνουν μια πολεμική ενάντια στην κυρίαρχη κουλτούρα. Μια πολεμική με όπλα τα διάφορα αυτοοργανωμένα δράματα -συναυλίες, θεατρικά κ.α.- καθώς και εκδόσεις αντίστοιχων λογικών. Σε αυτήν την πολεμική έρχεται να συνεισφέρει και αυτή η έκδοση.

Πάτρα, Ιούλιος 2007

*Η μπροσούρα αυτή της συντεχνίαςπλην τυπώθηκε το Νοέμβριο του 2002 σε 5000 αντίτυπα και συνοδεύεται από ένα cd με κομμάτια από σύνολα που συμμετείχαν σε αυτήν που τότε ήταν : αλτ TC, δρακατόρ, εντροπία, μηχανή, nebula, σμέρνα, συνομωσία των κομπάρσων, ωχρά σπειροχαίτη, ασύνορο εδώ, καταραμέναΑκόρντα, Βίκτωρ ή τα παιδιά στην εξουσία, circled a. Από όσο είμαστε σε θέση να γνωρίζουμε κάποιοι δεν συμμετέχουν πλέον και γενικότερα η συντεχνίαπλην βρίσκεται σε φάση αναδιοργάνωσης.*

συγκρότηση της συγκεκριμένης συνέλευσης. Σε ανοιχτούς κοινωνικούς χώρους, σε δραστηριότητες ομάδων, σε εκδηλώσεις, σε έντυπα και στη διακίνησή τους, έχουμε ήδη δοκιμάσει τις θέσεις μας όπως αναφέρονται σ' αυτό το έντυπο. Με τη συγκεκριμένη συνέλευση έχουμε σκοπό να βαθύνουμε και να επεκτείνουμε σε κάθε κατεύθυνση αυτά που έχουμε ως τώρα κατακτήσει στη συνείδησή μας και στην κοινωνία.

Έχοντας απέναντί μας έναν εχθρό που φροντίζει με χειρουργικές κινήσεις να διαφυλάσσει τα στεγανά σε ό,τι τον συγκροτεί, είναι απαραίτητη τόσο η εκτεταμένη προπαγάνδη-δημοσιοποίηση των εναντιωματικών επιχειρημάτων όσο και η επίταση των ανατρεπτικών δραστηριοτήτων. Αυτή η συνέλευση είναι ένας τρόπος επεξεργασίας των κατευθύνσεων και συντονισμού της δράσης των ατόμων και των επιμέρους συλλογικοτήτων τους. Χωρίς αυτό να σημαίνει ότι αποκλείει ή θεωρεί ανταγωνιστικές τις σχετικές αυτόνομες κινήσεις. Ζητάμε τα πάντα από όλους.

Μας ενδιαφέρει να διευρύνουμε τις δυνατότητες και τη δημιουργικότητα όλων όσων συμπράττουμε στο συγκεκριμένο εγχείρημα. Γι' αυτό το λόγο έχουμε ήδη δρομολογήσει τις προοπτικές για την οργάνωση μιας εκτεταμένης 'υλικοτεχνικής υποδομής' που θα μας δώσει τη δυνατότητα να πραγματώσουμε διαθέσεις και ιδέες στα πλαίσια των κοινά συμφωνημένων θέσεων του εγχειρήματος.

Οι όποιες μας δυνάμεις προσφέρονται για τη στήριξη, συνεισφορά και συνεργασία με κάθε εγχείρημα που συμμερίζεται το συγκεκριμένο περιεχόμενο της δράσης μας.

## Κριτική Σκέψη

⊕ ΤΕΧΝΙΑ ⊖  
ΣΥΝΤΕΧΝΙΑΠΛΗΝ

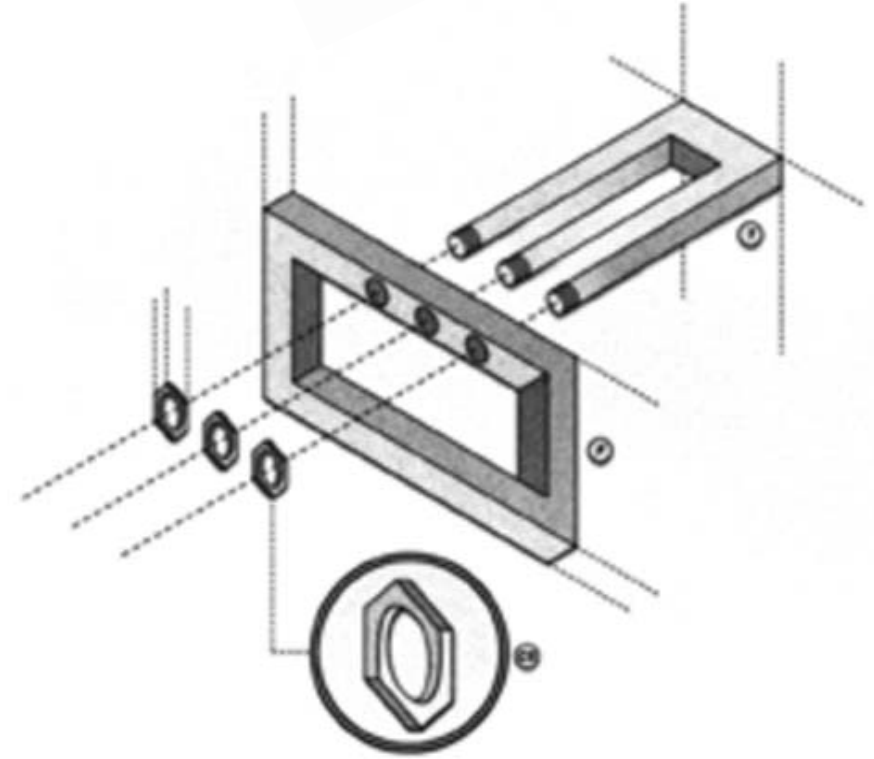

Κριτική Σκέψη

φικά μέσω των συστατικών του, των στρατηγικών του, των κοινωνικών συνεπειών του. Αν κάποτε η κοινωνία του θεάματος ήταν προ των πυλών των καπιταλιστικών μητροπόλεων, σήμερα αποτελεί μια βαθιά κοινωνική εμπειρία δεκαετιών. Μια εμπειρία με πολλές ερμηνείες, που άλλοτε κι αλλού επιβεβαιώνει τους 'προφήτες' της κι άλλοτε κι αλλού τους ακυρώνει. Συνοπτικά, έχουμε να κάνουμε με τη δύναμη της φαινομενικότητας, μιας παλιάς γνώριμης της Κυριαρχίας, που απέκτησε ολοκληρωτικές διαστάσεις με την εξέλιξη των μηχανών της Εικόνας και τη συνακόλουθη καλλιέργεια της δύναμής της. Μέσα από μια κατευθυνόμενη και επιτηδευμένη κοινωνική διαδικασία, το περιεχόμενο των εννοιών, των πραγμάτων, των σχέσεων, των καταστάσεων και των γεγονότων αδειάζει από την αλήθεια τους και γεμίζει από το ψέμα που συμφέρει τους κυρίαρχους. Εν τέλει, η ξένη, αλλοτριωμένη μορφή τους περιφέρεται και εγγράφεται ως Η έννοια, Το πράγμα, Η σχέση, Η κατάσταση και Το γεγονός. Η διαμεσολάβηση των εικόνων έρχεται να ολοκληρώσει το γενικευμένο ψέμα. Οι άνθρωποι δεν πρέπει να επικοινωνούν μεταξύ τους αλλά μέσω των εικόνων. Καθένας αντιλαμβάνεται το διπλανό του -αλλά και τον εαυτό του- στη βάση της εικόνας του, του ύφους, των κινήσεων, της ενδυμασίας, τοποθετώντας τον, με σειρά προτεραιότητας και ιεραρχίας, στην ανάλογη κατηγορία ανθρώπων όπως αυτή έχει καταχωρηθεί στη συνειδησή του από τις μηχανές της φαινομενικότητας. Η τηλεόραση, ως η εξέχουσα και ευρέως καταναλώσιμη μηχανή εικόνων, ως το κυρίαρχο καθεστωτικό Μέσο επικοινωνίας, θέλει να είναι η πραγματικότητα, το παράθυρο του κόσμου μας στον κόσμο τους, να χειραγωγήσει σκέψεις, να κατευθύνει συναισθήματα και συζητήσεις.

Για να υπάρξει ωστόσο διαμεσολάβηση πρέπει να υπάρχουν ανεπικοινωνήτοι προσωπικοί και κοινωνικοί χώροι. Οι κοινοτικές και συλλογικές συνήθειες (που δεν άφησαν περιθώρια διαμεσολαβήσεων και που εδώ και καιρό έχουν διαρρηχθεί ως επικίνδυνες για μια κυριαρχία που στηρίζεται στην εξατομίκευση) δεν έπρεπε να αντικατασταθούν από τίποτα καινούργιο και αυθεντικό. Κάθε συνεκτικός κοινωνικός ιστός έπρεπε να καταστραφεί για να καθιερωθούν οι διαχωρισμοί στις δραστηριότητες των ατόμων, τους προσωπικούς χώρους, τις σχέσεις, τις κοινωνικές λειτουργίες, τους δημόσιους χώρους. Εργασία/ 'ελεύθερος' χρόνος/ διασκέδαση, βιομηχανική ζώνη/ κτίρια γραφείων/ ζώνες κατοικιών/ εμπορικά κέντρα/ πάρκα καταναλώσης. Η αεροφωτογραφία της πόλης αποτέλεσε αποτύπωση υλικών διαχωρισμών. Ο ιστός των διαμεσολαβήσεων που συνέχει τους κοινωνικούς διαχωρισμούς γίνεται ο νέος συνεκτικός κοινωνικός ιστός που διασφαλίζει την κοινωνική και πολιτική χειραγωγή μέσα στη διάχυτη επικοινωνιακή ανέχεια.

Η μετατόπιση της ανθρώπινης ουσίας από το Είναι στο Φαίνεσθαι έρχεται να εκπληρώσει το ρόλο του ρυθμιστή των ανθρώπινων σχέσεων μέσω της προκάτ εικόνας. Σκιαγραφεί όμως ταυτόχρονα και το πεδίο μέσα στο οποίο το θέαμα μετατρέπεται σε εμπόρευμα και κάθε εμπόρευμα σε μέσον ιδιοποίησης της εικόνας. Ετσι, ένας άνθρωπος που επιδιώκει να ταυτιστεί με το κυρίαρχο πρότυπο και ρόλο, περνάει αναγκαστικά στη διαδικασία σύνθεσης της προσδοκώμενης εικόνας, καταναλώνοντας μια σειρά από εμπορεύματα που έχουν φетиχοποιηθεί μέσα στη θεαματική διαδικασία. Το να μοιάζεις με κάτι είναι συνώνυμο με το να το κατέχεις. Η σύνδεση αυτή του θεάματος με την εμπορευματική παραγωγή σε καμία περίπτωση δεν μπορεί να προαχθεί σε ανταγωνιστική σχέση, αφού το θέαμα ως εμπόρευμα είναι αδύνατο να ανατρέψει την κοινωνική σχέση που το συντηρεί και το αναπαράγει. Τα εμπορεύματα αυτά είναι για τον κόσμο του θεάματος ό,τι και η ουσία της αλλοτριωμένης εργασίας για την εμπορευματική παραγωγή.

Μπορούμε να εντοπίσουμε την απόλυτη έκφραση όσων έχουμε περιγράψει στους τρόπους λειτουργίας και στις μεθόδους απεύθυνσης ενός καλλιτεχνικού έργου. Ας πάρουμε για παράδειγμα μια συναυλία ενός γνωστού μουσικού συγκροτήματος. Εκεί λοιπόν, εκτός από το εισιτήριο -αναγκαίο για την πρόσβαση στο χώρο- συναντάμε τους καλλιτέ-



Η τέχνη είτε θα συναντά το φυσικό της χώρο, την καθημερινότητα κάθε ανθρώπου πέρα από διαχωρισμούς και ανταλλαγές, είτε θα συνδιαλέγεται με το δεσποτισμό της Εξουσίας: αντίτιμα κάθε είδους από την πολιτική και κοινωνική χειραγωγή, προνόμια και απολαβές από τον εμπορευματικό κόσμο, κομματικές τιμές για διατεταγμένη καλλιτεχνική υπηρεσία, προσωπικός κατακερματισμός, κοινωνικοί διαχωρισμοί και αποκλεισμοί.

Υπάρχει μία επιτηδευμένη αντίληψη στον κόσμο των καλλιτεχνών (που αγωνιά για μια διάχυτη κοινωνική νομιμοποίηση της ριζοσπαστικότητας και της ανεξαρτησίας του) για την αυτονόητη 'επαναστικότητα' που ενυπάρχει στη διαχωρισμένη δραστηριότητα της καλλιτεχνίας. Όμως η τέχνη δεν μπορεί να είναι τίποτε από μόνη της, όπως ακριβώς δεν είναι τίποτε από μόνη της μία έφεση, καλλιέργημένη ή μη, μια ικανότητα ή μια επιδεξιότητα. Ο ναρκισσισμός του καλλιτεχνικού κόσμου κάθε απόχρωσης, αντιδραστικής ή προοδευτικής, αναζητά την επιβεβαίωσή του πάνω σε μία ακίνητη μάζα που δεν αντιλαμβάνεται την έννοια της πνευματικής κινητικότητας και αδυνατεί να επικοινωνήσει τις ποιότητες των αφ' εαυτών 'υψηλών δημιουργημάτων'. Πάνω στη γενικευμένη ακινησία και την αφόρητη κοινωνική άγνοια, ο καλλιτεχνικός κόσμος στήνει την αυτονόητη επαναστατικότητά του. Ακίνητη μάζα ωστόσο υπήρχε μόνο στη στημένη από την Κυριαρχία ιστορία. Στην Ιστορία ποτέ. Η κοινωνία ήταν ανέκαθεν πεδίο ταξικών και κοινωνικών αντιθέσεων που γίνονται αντιληπτές σε κάθε στιγμή και όχι μόνο όταν έφταναν στο εκκωφαντικό σημείο να δημιουργήσουν ιστορικές εκτροπές από την εξουσιαστική νομοτέλεια. Η τέχνη μπορεί να χαρακτηρίζεται επαναστατική μόνο όταν συγκρίνεται με την επαναστατικότητα των ριζοσπαστικών τάσεων στην διαρκή ταξικό και κοινωνικό ανταγωνισμό, όταν παίρνει θέση στη γραμμή της κοινωνικής απελευθέρωσης, όταν επομένως εμπνέεται, σχετίζεται ή συλλειτουργεί με τέτοιες επιλογές.

## Αναφορά στις εμπορευματικές σχέσεις

Στις υπάρχουσες σχέσεις παραγωγής και την οικονομία της αγοράς η αξία των προϊόντων προσδιορίζεται από την τιμή τους, την ισοδυναμία τους με μία συγκεκριμένη κάθε φορά ποσότητα χρήματος. Ο τρόπος ανταλλαγής αγαθών ωστόσο δεν ήταν ανέκαθεν αυτός. Χρειάστηκε να μετατραπεί η ανθρώπινη δημιουργική δραστηριότητα σε μισθωτή σκλαβιά μέσα από πολλές ενδιάμεσες ιστορικές διαβαθμίσεις, να διαχωριστεί ο παραγωγικός κοινωνικός ιστός σε μια συγκεκριμένη ταξική διαστρωμάτωση, και τελικά να εδραιωθεί ο κυρίαρχος αστικός πολιτισμός ως καθολικό κοινωνικό αξιακό σύστημα αναφοράς και να ξεριζωθεί κάθε κοινοτιστική συλλογική μνήμη και οργάνωση. Χρειάστηκε να διαμορφωθούν ιστορικά οι συνθήκες για να αποσπαστεί ολοκληρωτικά η δημιουργική δραστηριότητα από την άμεση ανθρώπινη επικοινωνία και ανταλλαγή, και να αποκτήσει μία ανταλλακτική αξία μέσα σε μία αβυσσαλέα αγορά.

Στα πλαίσια αυτής της οικονομικής πραγματικότητας, τα προϊόντα διακινούνται στη βάση της ανταλλακτικής αξίας τους που διαμορφώνεται σε σχέση με την παραγωγική διαδικασία και τις ανάγκες της αγοράς, και όχι στη βάση της ωφελιμότητάς τους ή των κοινωνικών αναγκών που ικανοποιούν. Μία τέτοια πραγματικότητα δεν θα μπορούσε να διαμορφωθεί αν δεν κατοχυρώνόταν η ενεργητική συμμετοχή όλων των παραγόντων της αγοράς, αν δεν διαμορφωνόταν μια εμπορευματική κοινωνική συνείδηση.

Για να μπορέσει ένα προϊόν να γίνει εμπόρευμα και να διακινηθεί στην αγορά πρέπει να αποκτήσει ανταλλακτική αξία. Αποκτά λοιπόν μια ισοδυναμία με συγκεκριμένη ποσότητα χρήματος, ισοδυναμεί με ένα σύμβολο που αντιπροσωπεύει το εμπόρευμα. Με την ανταλλακτική του αξία, την τιμή του, το εμπόρευμα μπορεί να ανταλλαγεί με κάθε άλλο ε-



μπόρευμα σε καθορισμένες αναλογίες. Το ότι το προϊόν γίνεται εμπόρευμα και το εμπόρευμα ανταλλακτική αξία δίνει στο προϊόν μια διπλή υπόσταση, κατ' αρχάς νοητική: από τη μια το φυσικό χειροποίητο προϊόν κι από την άλλη την ανταλλακτική του αξία, το χρήμα. Η χρηματική ιδιότητα ενός εμπορεύματος είναι μια αυτονομημένη κοινωνική έννοια αποσπασμένη από τη φυσική του μορφή. Ωστόσο, δεν υπάρχει προϊόν που να είναι εμπόρευμα και ο ανθρώπινος νους να το αντιλαμβάνεται χωρίς από τη χρηματική του ιδιότητα, άσχετα αν πρόκειται για μια ιδιότητα που υπάρχει έξω από όλα τα προϊόντα.

Η αυτόνομη και αυτόνομη διπλή υπόσταση του εμπορεύματος στις ανθρώπινες συνειδήσεις, η παραγωγή που εξαρτάται από την ανταλλακτική αξία του προϊόντος, η ανταλλακτική αξία που ενσωματώνει την "ποσότητα" μισθωτής εργασίας που αναλογεί στην παραγωγή νομιμοποιώντας το συγκεκριμένο κοινωνικό καταμερισμό, η διαμεσολάβηση του χρήματος στην ικανοποίηση των ανθρώπινων αναγκών, διαμορφώνουν όλο το φάσμα των εμπορευματικών σχέσεων.

Για τα απελευθερωτικά εγχειρήματα που θέλουν να αποτελούν κοινωνικά εργαστήρια κριτικής, αμφισβήτησης και ανατροπής των εξουσιαστικών θεσμών, είναι σημαντικό το ζήτημα της εναντίωσης στη δομή και τη συγκρότηση των εμπορευματικών σχέσεων. Σ' αυτήν την κατεύθυνση μπλοκάρουμε την αυτόνομη μετατροπή των προϊόντων-ανθρώπινων δημιουργημάτων σε εμπορεύματα, πειραματιζόμαστε στην προοπτική της γενικευμένης απεξάρτησης της παραγωγής από την ανταλλακτική αξία των προϊόντων, αποδομούμε την κοινωνική νομιμοποίηση της μισθωτής σκλαβιάς, ακυρώνουμε τη δεσποτική διαμεσολάβηση του χρήματος στις ανθρώπινες ανάγκες και σχέσεις.

Δεν θα μπορούσαμε να εξαντλήσουμε την κριτική απλώς σε μια μη εμπορευματική λογική και δράση. Από τη μια, αυτό σημαίνει ότι θα μπορούσαμε να αρνηθούμε το κέρδος και την υπεραξία χωρίς όμως εντέλει να καταργήσουμε την ανταλλακτική αξία του προϊόντος. Η πώληση ενός προϊόντος στην τιμή του κόστους ίσως δίνει την εντύπωση ότι αποσυνδέει το προϊόν από την ανταλλακτική του αξία, όριο πραγματικό όμως δεν υπάρχει. Ο προσδιορισμός της τιμής κόστους ενός προϊόντος αντλεί τη φιλοσοφία του από τον εμπορευματικό κόσμο. Επιπλέον, η ανταλλακτική αξία μπορεί να συμπίπτει ακόμη και στα όρια του κόστους ενός προϊόντος αφήνοντας άθικτα τα εμπορευματικά του χαρακτηριστικά αλλά και την εμπορευματική διαδικασία. Από την άλλη, μια μη εμπορευματική δράση θα μπορούσε να σημαίνει και την κατάργηση της διαμεσολάβησης του εμπόρου, η οποία όμως δεν αναιρεί την ανταλλακτική αξία των εμπορευμάτων ούτε τη δομή των εμπορευματικών σχέσεων, αλλά τις αφήνει άθικτες, αλλάζοντας απλώς τα σημεία αναφοράς, επαναδιοθετώντας τους πόλους της αγοράς.

Αντίθετα, μία αντι-εμπορευματική ανατρεπτική κίνηση στρέφεται ενάντια όχι μόνο στις συνθήκες αναπαραγωγής των εμπορευματικών σχέσεων αλλά και στην ίδια τη λογική που γεννά το εμπόρευμα. Φυσικό επακόλουθο είναι η ανατροπή κάθε αποκλεισμού που προκύπτει από κάθε ανταλλαγή με βάση οποιοδήποτε αντίτιμο: μεγάλο ή μικρό, φανερό ή κρυφό, οικονομικό ή συνειδησιακό, πάντως το αντίτιμο ως προϋπόθεση, ως φυσικό και αυτόνομο σύνορο για την πρόσβαση στο αγαθό. Το εισιτήριο και η συναυλία, η τιμή και το βιβλίο, η πρόσκληση και η θεατρική παράσταση, η ψήφος και τα χάπενινγκ του δημάρχου, οι διαφημίσεις του χορηγού και η έκθεση φωτογραφίας.

Αν δίνουμε ιδιαίτερη βαρύτητα στο έργο τέχνης και το δημιουργό του, είναι γιατί πρόκειται για έναν χώρο έκφρασης κι επικοινωνίας, παραγωγής πολιτισμού, διαμόρφωσης και διεύρυνσης κριτηρίων και αισθητηρίων, απεριόριστων δυνάμεων χειραφέτησης, αλλά όμως και χειραγώγησης.

Από τις αναφορές μας στις εμπορευματικές σχέσεις και την αγορά δεν θα μπορού-



σε να λείπει και μια ιδιαίτερη αναφορά στη σχέση των καλλιτεχνών με την αγορά εργασίας. Το επάγγελμα του δημιουργού δεν μπορεί παρά να κουβαλάει όλα τα χαρακτηριστικά του οποιοδήποτε επαγγέλματος. Εκμετάλλευση, ωράριο, μισθός, καθήκοντα, υποχρεώσεις και δικαιώματα, πειθαρχία, αλλοτρίωση και με καθοριστικό τρόπο δημόσιες σχέσεις, εικόνα και 'κοινωνικότητα'. Είναι βασικό ωστόσο να οριοθετήσουμε την ενδοτικότητα στον εκβιασμό της μισθωτής σκλαβιάς. Στην 'επιλογή' της δουλειάς συρόμαστε μέχρι έναν βαθμό: στο βαθμό που σε ό,τι κάνουμε δεν παράγουμε κυριαρχικούς όρους, δεν δημιουργούμε και δεν διαπλάθουμε σχέσεις και συνειδήσεις, και δεν νομιμοποιούμε κοινωνικά αυτούς τους κυριαρχικούς όρους με τη δημιουργική μας παρουσία.

Όσον αφορά το χώρο της καλλιτεχνίας, είναι δεδομένη η ύπαρξη μιας ελίτ, μιας ολιγάριθμης κλίμακας επιτυχημένων επαγγελματιών ανά κλάδο (μουσικό, θεατρικό, εικαστικό) που δεν έχει καμιά σχέση με μισθωτή εκμετάλλευση καθώς λειτουργεί με όρους 'συνεταίρων' σε συμβόλαια μυθικού χρηματικού ύψους ή με όρους εργολάβων και υπεργολάβων και στη βάση τιμολογίων παροχής υπηρεσιών. Πέρα όμως από τις ελίτ, υπάρχουν πολλοί άνθρωποι που εξασφαλίζουν ένα μεροκάματο προσφέροντας τις καλλιτεχνικές τους υπηρεσίες στον αντίποδα της επιλογής του γραφείου, του εργοστασίου ή της οικοδομής. Η φθορά σ' αυτά τα 'καλλιτεχνικά μεροκάματα' μπορεί όμως να είναι πιο βαθιά, μια και αφορά όχι μόνο τη σωματική αλλά και την ψυχολογική κούραση.

Δεν προσπερνάμε το γεγονός ότι οι υλικές συνθήκες μέσα στις οποίες πραγματώνεται ένα εγχείρημα υποχρεωτικά περνούν μέσα απ' τους μηχανισμούς της αγοράς και συχνά δημιουργούν μεγάλες υλικές ανάγκες. Ο τρόπος που έχουμε επιλέξει να ξεπερνάμε τα προσκόμματα αυτής της πραγματικότητας είναι να στήνουμε και να στηρίζουμε οργανωτικά και οικονομικά τα εγχειρήματά μας με την ελεύθερη οικονομική συνεισφορά. Μια ειδοποιός διαφορά ανάμεσα στο αντίτιμο και την ελεύθερη οικονομική συνεισφορά είναι η δεσμευτικότητα και η υποχρέωση καταβολής: το αντίτιμο δεν αναγνωρίζει συνειδησιακές επεξεργασίες μια και βασίζεται στην αυτόματη και αυτόνομη αναπαραγωγή της εμπορευματικής σχέσης. Το αντίτιμο υπολογίζεται στη βάση του κόστους του 'προϊόντος' και της υπεραξίας που διεκδικείται από τον έμπορο ή τον παραγωγό, ενώ η ελεύθερη οικονομική συνεισφορά επιβεβαιώνει τη στήριξη μιας κατάστασης που θέλει να υπερβαίνει το προϊόν. Η ελεύθερη οικονομική συνεισφορά είναι πολύ πιο κοντά στην ελεύθερη σχέση και επικοινωνία γι' αυτό και είναι πολύ επικίνδυνο να ταυτίζεται με τη στενότητα και την αυτονομία ενός προϋπολογισμένου και δεσμευτικού αντίτιμου. Ο καθένας αξιολογεί με δικά του προσκλήρια την οικονομική του συμμετοχικότητα, απεκδύοντας το χρήμα από την πάγια λειτουργία του ως κυρίαρχου συμβολικού ισοδύναμου που προσδιορίζει την ανταλλακτική αξία των εμπορευμάτων, εφόσον, πέρα απ' όλα τ' άλλα, μπορεί να ξεκινήσει αυτή την οικονομική του συμμετοχικότητα από μηδενική βάση, με την άρνηση του χρήματος να είναι ήδη δεδομένη εκδοχή από τη μεριά του.

Στη βάση αυτής της λογικής, δοκιμάζουμε και προκρίνουμε μια πιο άμεση επικοινωνία με την επιλογή του καθένα να στηρίξει ή όχι το εγχείρημα. Η πρόσβαση στο έργο ή στο χώρο είναι ελεύθερη και ο καθένας παίρνει ελεύθερα τις αποφάσεις του: να αποχωρήσει ή να παραμείνει, να αδρανήσει ή να δράσει, να αδιαφορήσει ή να στηρίξει.

## Αναφορά στη θεαματική διαδικασία, τους διαχωρισμούς και τις διαμεσολαβήσεις

Το 'θέαμα', ακόμη κι απ' τους θεωρητικούς φετιχιστές του, προσεγγιζόταν περιγρα-

